

## Aussenwerbung Tram 2000 / Sänfte

# Dauerwerbung auf Schienen

### Allgemeine Angaben

Die Wahl der Traminie ist aus betrieblichen Gründen nicht möglich. Der Kunde übernimmt die Kosten für die Gestaltung, die Herstellung und den Transport der Werbetafeln. Alle Gestaltungsvorschläge müssen den VBZ vorab zur Genehmigung vorgelegt werden.

<b>Format:</b>	Je nach Wagentyp 16–44 m Länge x 37 cm Basishöhe
<b>Moving Poster:</b>	116,5 x 170 cm, Platzierung auf Anfrage

### Produktion

Die benötigten Aluminiumtafeln können bei den VBZ abgeholt werden. Sie werden dem Kunden zur Verfügung gestellt, bleiben aber Eigentum der VBZ.

Standardtafeln: Die Werbung kann durch Bekleben oder Kunstharz-Bemalung angebracht werden. Leuchtdispersion ist nicht gestattet. 3-D-Tafeln und überhängende Dachwerbung: Für die Gestaltung unbedingt vorgängig mit den VBZ Kontakt aufnehmen, um Bewilligung sowie technische Realisierbarkeit abzuklären. Zu Möglichkeiten und Einschränkungen siehe auch nebenstehende Skizze. Für überhängende Dachwerbung wird ein zusätzlicher Handling-Aufpreis erhoben. Überhängende Elemente müssen vom Produzenten vorab an die Dachtafeln montiert werden.

Montage und Demontage der beklebten Dachtafeln ans bzw. vom Fahrzeug erfolgen durch die VBZ und sind im Preis inbegriffen.

### Buchungsperioden/Dauer

<b>Buchungsperiode:</b>	Ab 3 Monaten
<b>Startzeit:</b>	Frei wählbar
<b>Unterbrüche/Auswechslungen:</b>	Nach Vereinbarung möglich. Die Kosten gehen zu Lasten des Kunden.



### Rabatte

<b>Mengenrabatte:</b>	Ab 3 Fahrzeugen 5%, ab 6 Fahrzeugen 10%
-----------------------	--

### Ablieferung

<b>Termin:</b>	Tram2000/Sänfte spätestens 10 Tage vor dem Aushang oder gemäss Absprache.
<b>Ort:</b>	Gemäss Absprache

### Kontakt

<b>VBZ TrafficMedia:</b>	Tel. 044 411 41 23 trafficmedia@vzbz.ch
--------------------------	--

# Angebot Dachwerbung Tram / Moving Poster

## Sänfte

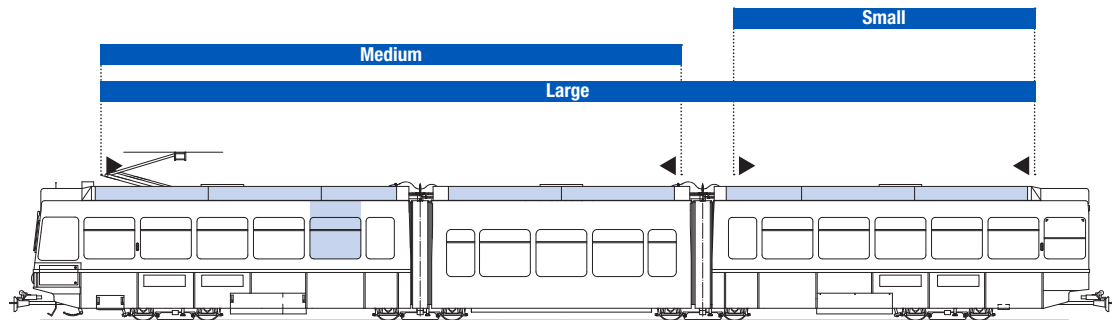

### Formate

Small	800 × 37 cm / Seite
Medium	1400 × 37 cm / Seite
Large	2200 × 37 cm / Seite
Moving Poster	116,5 × 170 cm / Seite

Dachwerbeträger beidseitig

Tafeltyp	3 Monate	6 Monate	12 Monate	Überhängende Dachwerbung
Small	2'050.–	3'450.–	5'300.–	+ 10% auf den Mietpreis*
Medium	4'200.–	6'800.–	10'500.–	+ 10% auf den Mietpreis*
Large	5'850.–	9'500.–	14'500.–	+ 10% auf den Mietpreis*
Medium, inkl. Moving Poster	9'100.–	16'400.–	28'500.–	+ 10% auf den Mietpreis*
Large, inkl. Moving Poster	10'750.–	19'100.–	32'500.–	+ 10% auf den Mietpreis*

Beide Fahrzeugseiten im Preis enthalten (je 1 Dachwerbeträger / Moving Poster) \*Details siehe Seite 1

## Aussenwerbung Tram 2000 / Sänfte

# Angebot Dachwerbung Tram

### Tram-Gelenkwagen 2000

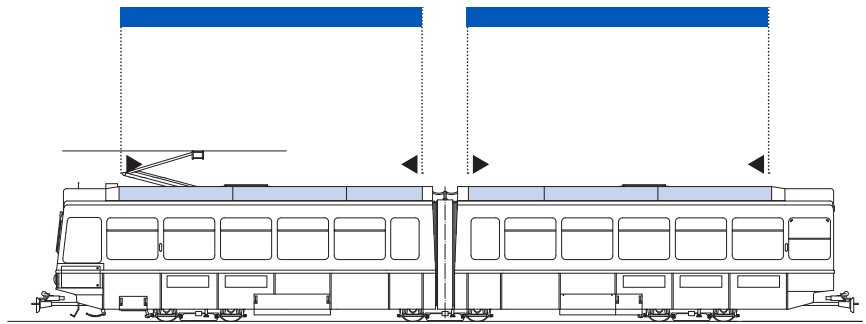

#### Format

1600 x 37 cm/Seite

Dachwerbeträger beidseitig

Tafeltyp	3 Monate	6 Monate	12 Monate	Überhängende Dachwerbung
	4'600.-	7'400.-	11'300.-	+ 10% auf den Mietpreis*

Beide Fahrzeugseiten im Preis enthalten (je 2 Dachwerbeträger) \*Details siehe Seite 1.

### Tram-Anhängewagen 2000

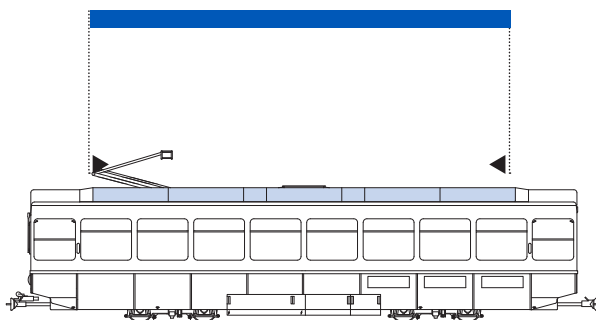

#### Format

1130 x 37 cm/Seite

Dachwerbeträger beidseitig

Tafeltyp	3 Monate	6 Monate	12 Monate	Überhängende Dachwerbung
	2'150.-	3'350.-	5'150.-	+ 10% auf den Mietpreis*

Beide Fahrzeugseiten im Preis enthalten \*Details siehe Seite 8.

# Produktionsvorgaben

## Dachwerbung Tram / Moving Poster

### Überhängende Dachwerbetafeln

#### Tram-Gelenkwagen 2000 und Sänfte

Alle Angaben in Millimetern.

Die überhängenden Teile dürfen den seitlichen Tafelrand nicht überschreiten.

**Plattendicke:** mind. 8 mm Forex

**Logo und Schriftzüge:** 800–1500 mm

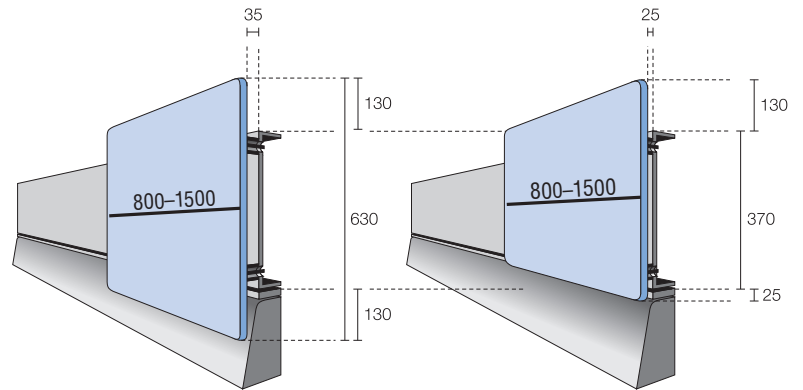

Konkave Wölbungen müssen abgerundet werden.

Sämtliche Plattenkanten müssen abgerundet werden.

**Radius:** ca. 5 mm

